

带式撇油机产品介绍：



本公司生产的 DC-NC 系列带式撇油机是各行业适用广泛的小型油水分离设备，可实现在线运行的油水分离的装置。浮油捞除机(带式撇油器、带式刮油机、撇油机、油水分离器)属于小型浮油捞除装置，体积小，可以直接连接在工作母机上。广泛用于数控机床、CNC 车床、数控加工中心机、磨床等机床中的金属加工液去除浮油、发电机组冷却循环水/液、超声波清洗机、涂装清洗设备脱脂槽除油、及化工贮槽表面除浮油等工况。

一. 主要特点:

- 1.全不锈钢制造，耐高温防蒸汽式构造、主要适用于加工中心机金属加工液水箱、超声波清洗设备、化工贮液槽等腐蚀性较强的液面除浮油。
2. 使用及维护成本低，除定期对刮油带更换外几乎不产生后续维护

二.主要作用:

- 1.增加金属加工液、乳化液、清洗液使用周期，从而达到降低作业成本目的。
- 2.能保护用户机床刀具，提高清洗设备清洗液的功能效率。

<http://www.dechun.com.cn> dckeji.1688.com

地址：无锡市扬名高新技术产业开发区 南湖大道 501 号创智园 G 幢 1 楼 邮编：214024
电话：0510-85057500 85432186 传真：85432186 85058256

3.资源节约及环保，防止废油乱排放污染环境，从而适应了环保理念要求。

三、DC-NC 型带式撇油机主要技术参数：

刮油带宽度：40、50、70、100mm

吸油量范围：0-50 公升/小时（根据油层厚度变化而不同）

功率：单相 220V/50Hz/10W~20W

重量：约 2.5~15kg

型 号	DC-NC-40	DC-NC-50	DC-NC-70	DC-NC-100
刮油带宽 mm	40	50	70	100
电机功率 W	10W	15W	15W	18W
电源	AC220V			
最大撇油量	15L/H	20L/ H	30L/ H	50L/ min
适用介质酸碱度	PH 2.5-9.5			
工作温度	0~80℃			
适用介质	柴油、轻质润滑油、矿物性油及其它油液			
介质粘度	50~150 cSt			
体积	见后	见后	见后	见后
重量	约 2.5kg	约 3.0kg	约 5.5kg	约 15kg

注：标准型均带二十四小时，时间比例控制(定时开关)，可设定自动开机(停机)运转工作，其它要求可订制。

外形尺寸见下图（实际尺寸可能根据用户要求稍有调整）

DC-NC40

<http://www.dechun.com.cn> dckoji.1688.com

地址：无锡市扬名高新技术产业开发区 南湖大道 501 号创智园 G 幢 1 楼 邮编：214024
电话：0510-85057500 85432186 传真：85432186 85058256

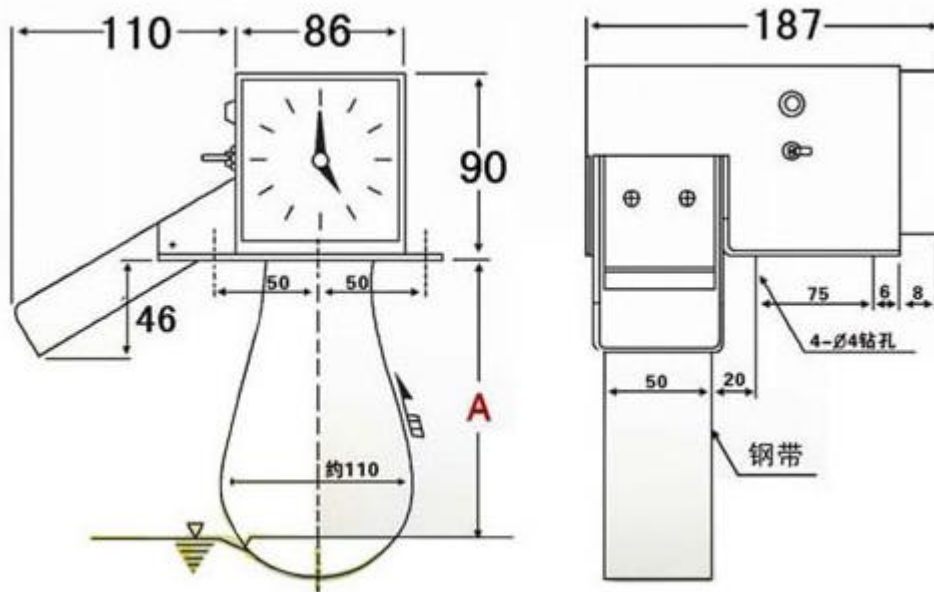

DC-NC50

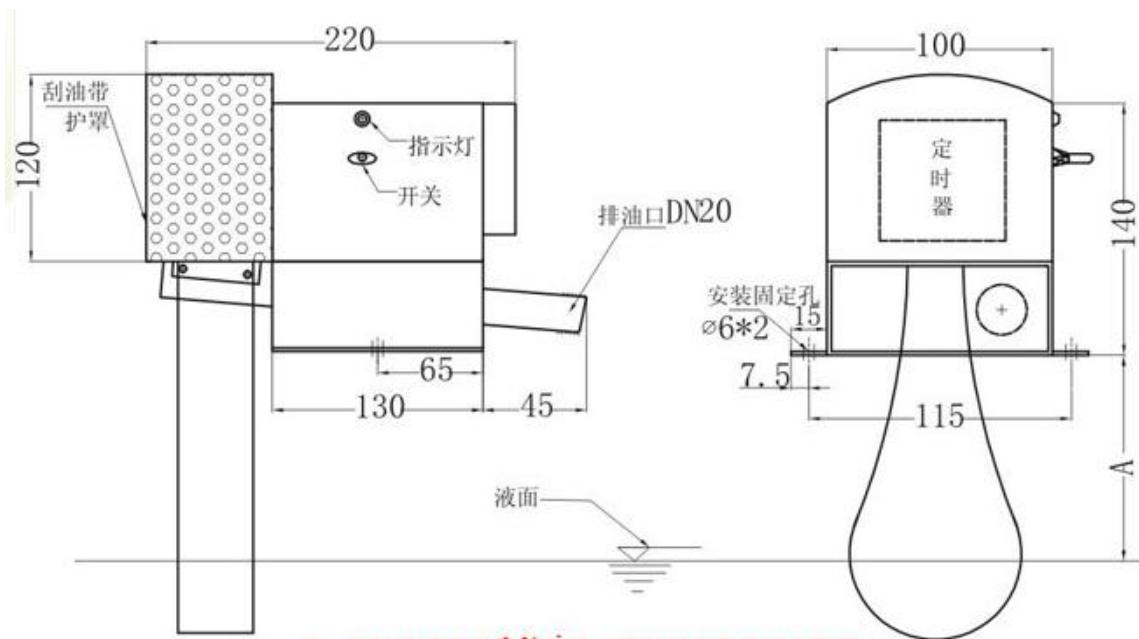

注：如订货请提供 *A* 尺寸（液面到安装基础面距离），
以便配置刮油带长度规格！

DC-NC70:

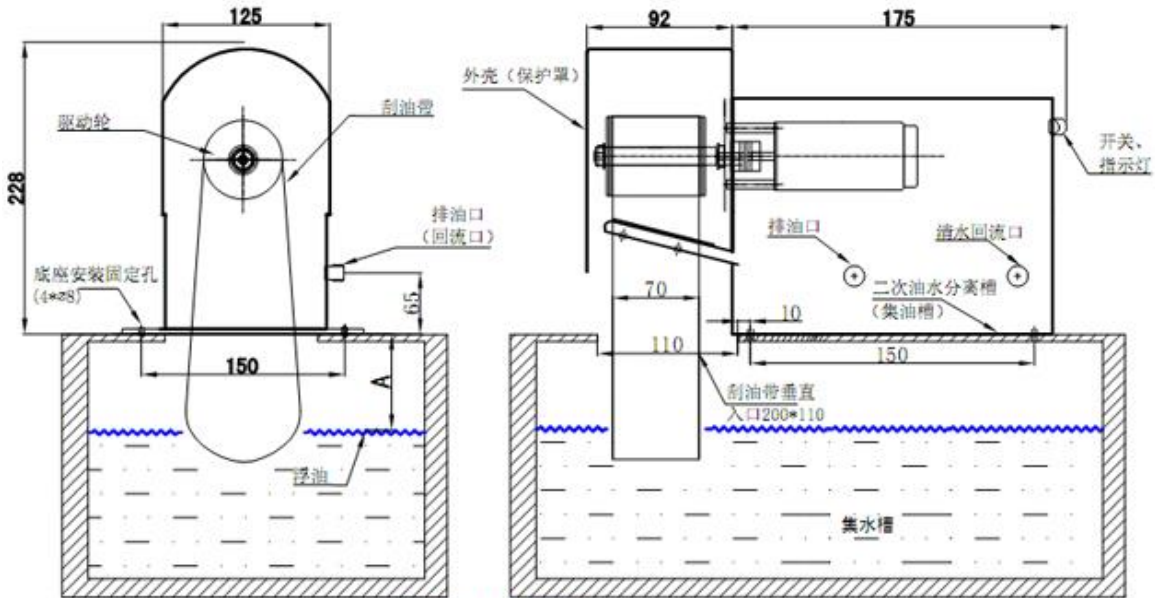

安装、工作原理示意图
注：如订货请提供“A”尺寸，以便配置刮油带长度！

DC-NC100:

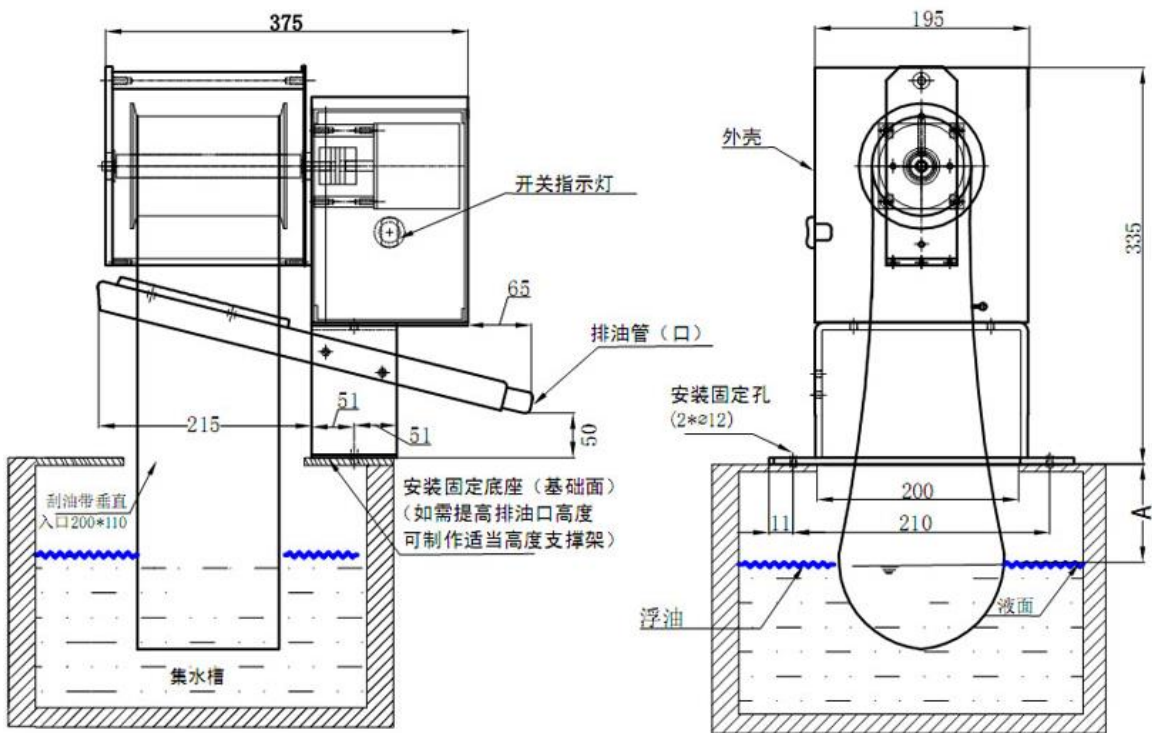

图1：产品规格及安装示意图

注：如需订货，请提供“A”尺寸（即液面到安装面距离）以便配置刮油带长度！

<http://www.dechun.com.cn> dckoji.1688.com

地址：无锡市扬名高新技术产业开发区 南湖大道 501 号创智园 G 幢 1 楼 邮编：214024
电话：0510-85057500 85432186 传真：85432186 85058256